

Industribänkvåg Modell A / Modell B



Bilden visar Modell B storlek 450 x 600

Modell A/B är en robust industrivåg för vägningsoråde 0 – 5kg, 0 – 15kg, 0 – 30kg, 0 – 60kg, 0 – 150kg eller 0 – 300kg. Vågen har utvecklats speciellt för att tåla tuff industri-miljö med inbyggda överlastskydd och transportsäkringar. Driftsäkerheten är därför också mycket hög. Lastcellen är typgodkänd enligt klass C3.

Levereras vågen tillsammans med våginstrument medföljer kalibreringsprotokoll utfört med spårbara vikter.

Uppbyggnad

Den centralt placerade lastcellen omges av en pulverlackerad stålkonstruktion. Den ovanpåliggande belastningsplattan är tillverkad i rostfritt stål med nervikta kanter. Vågen har gummerade justerbara fötter (ca 20mm). Beträffande olika alternativa våginstrument hänvisas till våra separata datablad för sådana.

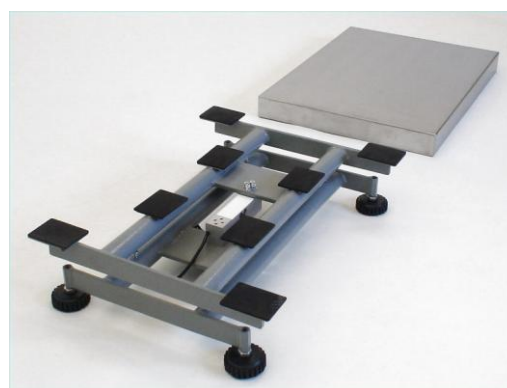

Bilden visar Modell B storlek 450 x 600

Garanti

Två års garanti från leverans.

Tekniska data

| | | | | |
|--------------------------|-------------------|-------------|-----------------|-------------|
| Typ | B250x250-5 | B250x250-15 | A300x400-15 | A300x400-30 |
| Kapacitet: | 0 – 5 kg | 0 – 15 kg | 0 – 15 kg | 0 – 30 kg |
| Rekommenderad upplösning | 1 g (2 g*) | 2 g (5 g*) | 2 g (5 g*) | 5 g (10 g*) |
| Yttre dimensioner. | 250x250x105 | | 300 x 400 x 110 | |
| Kabellängd | 700 mm | | 1700 mm | |
| Egenvikt: | 4 kg | | 6,5 kg | |
| Utsignal | 2,0 ± 0,2 mV/V | | | |
| Temperatur-område: | -10 till +40°C | | | |
| Matnings-spänning: | 5 - 15 Volt | | | |
| Accepterad överlast: | 150% av kapacitet | | | |
| Utimpedans: | 350 ±3 ohm | | | |

| | | | | |
|--------------------------|-------------------|--------------|--------------|---------------|
| Typ | B450x600-30 | B450x600-60 | B450x600-150 | B600x800-300 |
| Kapacitet: | 0 – 30 kg | 0 – 60 kg | 0 – 150 kg | 0 – 300 kg |
| Rekommenderad upplösning | 5 g (10 g*) | 10 g (20 g*) | 20 g (50 g*) | 50 g (100 g*) |
| Yttre dimensioner. | 450 x 600 x 135 | | | 600x800x155 |
| Kabellängd | 1700 mm | | | 2500 mm |
| Egenvikt: | 14,5 kg | | | 27 kg |
| Utsignal | 2,0 ± 0,2 mV/V | | | |
| Temperatur-område: | -10 till +40°C | | | |
| Matnings-spänning: | 5 - 15 Volt | | | |
| Accepterad överlast: | 150% av kapacitet | | | |
| Utimpedans: | 350 ±3 ohm | | | |

* Gäller vid EG-verifiering då upplösningen kan vara upp till 3000 skaldelar

Kopplingsschema

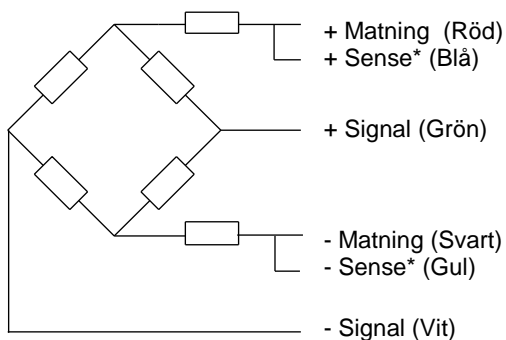

* = Endast B600x800-500

SVENSKA VÅG AB

www.svenskavag.se info@svenskavag.se
 Telefon 0470-72 40 60 Sjöuddevägen 5 352 46 Växjö