

Pallvåg HCUSS-5

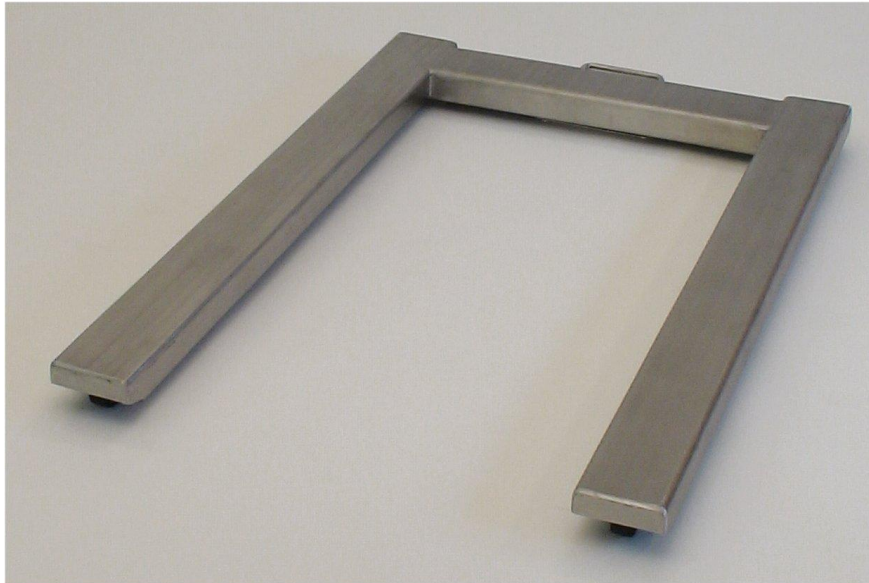

HCUSS-5 är byggd helt i rostfritt stål efter en genomtänkt konstruktion, där också användarna har fått sagt sitt. Flexibilitet och stryktålighet har varit några av ledstjärnorna. Utan att vi därför har gjort avkall på noggrannhet eller driftsäkerhet. Förutom vägning av pallar, så kan vågen användas i många andra sammanhang för en rationell godshantering. Vågen finns i kapaciteten 2000kg med upplösning 0,5kg.

Vågen är försedd med handtag och hjul för enkel förflyttning.

Uppbyggnad

Den mekaniska konstruktionen är utförd i en s k U-lådbalkform, som ger största möjliga stadga och styvhet. Hela konstruktionen består av väldimensionerade, rostfria och noga sammansvetsade ståldetaljer. Detta ger vågen de grundläggande egenskaper, som behövs för att uppfylla de högt ställda kraven på noggrannhet. Den sinnrika infästningen av de fyra lastcellerna med sina rörliga fötter, en i varje "hörn", innebär vägningar med hög precision. Infästningsmetoden medverkar också till att stryktåligheten blir större än vad som är vanligt. Lastcellerna är C3-klassade och är inkapslade i ett hermetiskt hölje (IP 67) av rostfritt stål, vilket också gör den mycket miljötålig. Den medföljande kabeln från lastcellens kopplingslåda levereras i en standard-längd om 4 meter.

Beträffande olika alternativa våginstrument hänvisas till våra separata datablad

Garanti

Ett års garanti från leverans

Tekniska data

Kapaciteter:	0 - 2000kg
Rekommenderad upplösning:	0,5kg
Temperaturområde:	-10 till +40°C
Lastceller:	4 st. i rostfritt stål, OIMLgodkända i klass C3 med ledad fot
Täthetsklass lastceller:	IP67
Matningsspänning:	5 – 15 Volt
Överlastningsskydd:	120%
Utimpedans:	87 ± 3 ohm
Yttre dimensioner:	1200 x 840 x 84
Egenvikt:	ca 37kg

Kopplingsschema

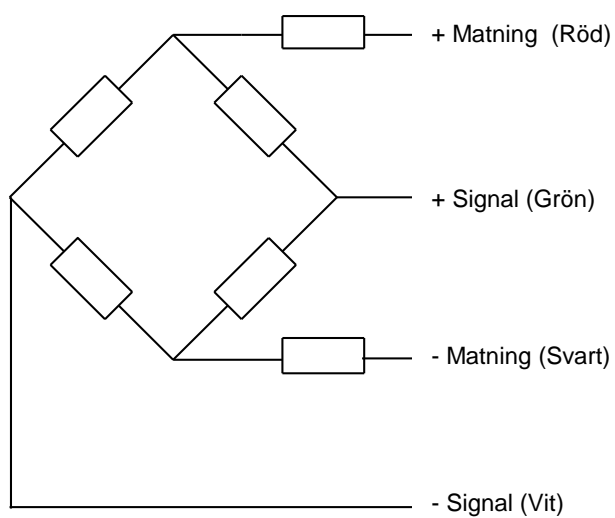

Måttritning

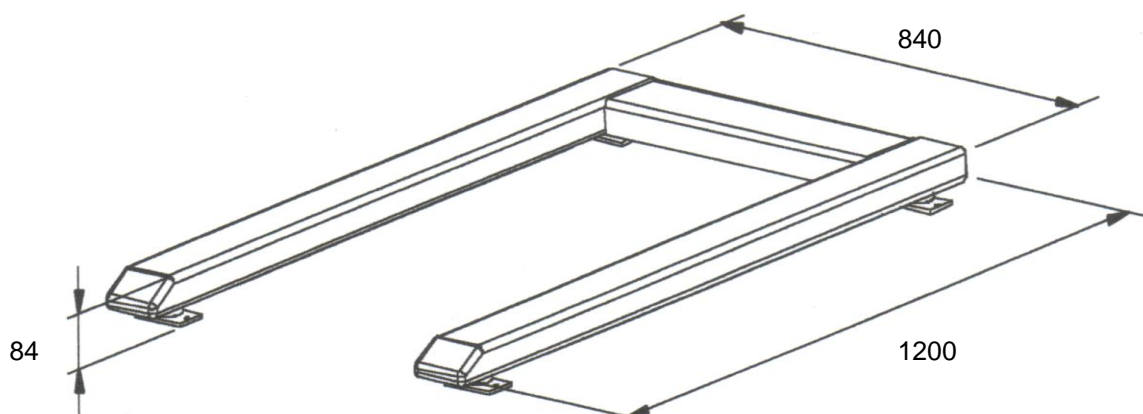

SVENSKA VÅG AB

www.svenskavag.se info@svenskavag.se
Telefon 0470-72 40 60 Sjuddevägen 5 352 46 Växjö