

# Modell 651KS



- Kapacitet 100kg
- Tillverkad i rostfritt stål
- Klarar 600mm x 600mm plattformar
- 6-tråds inkoppling (sens)
- IP67
- Utformad för aggressiva miljöer

Modell 651KS är en noggrann sk "single point" lastcell lämplig för montering i mindre plattformar eller i industriapplikationer där rengöring med vatten och andra vätskor sker regelbundet, t ex i livsmedelsindustrin.

651KS är en tät lastcell som gör att den är tillförlitlig och bibehåller sina specifikationer även i aggressiva miljöer.

## Data

	Klass C3	Enhet
Kapaciteter	100	kg
Utsignal	$2.0 \pm 10 \%$	mV/V
Totala fel (enl. OIML R60)	$\leq 0.035$	$\pm \%$ av kapacitet
Nollställning efter 30min	$<0.023$	$\pm \%$ av belastning
Noll balans	-150	$\mu\text{V}$
Temperatur område: Kompenserad	-10°C to +40°C	°C
Temperatur effekt: Utsignal	$<0.012$	% av last/ 10 °C
Temperatur effekt: Nollområde	$<0.04$	% av last/ 10°C
Accepterad överlast	150	% av kapacitet
Spänningsmatning: Rekommenderad	10	Volt AC eller DC
Spänningsmatning: Maximalt	15	Volt AC eller DC
In impedans	$380 \pm 10$	Ohm
Ut impedans	$350 \pm 3$	Ohm
Isolations impedans	$>2000$	MOhm [50VDC]
Vikt	2.4	kg
Konstruktion	Rostfritt stål	
Täthet	IP 67	
Kabel	3m (standard) 6 tråd, dubbelskärm	

## Måttitning lastcell

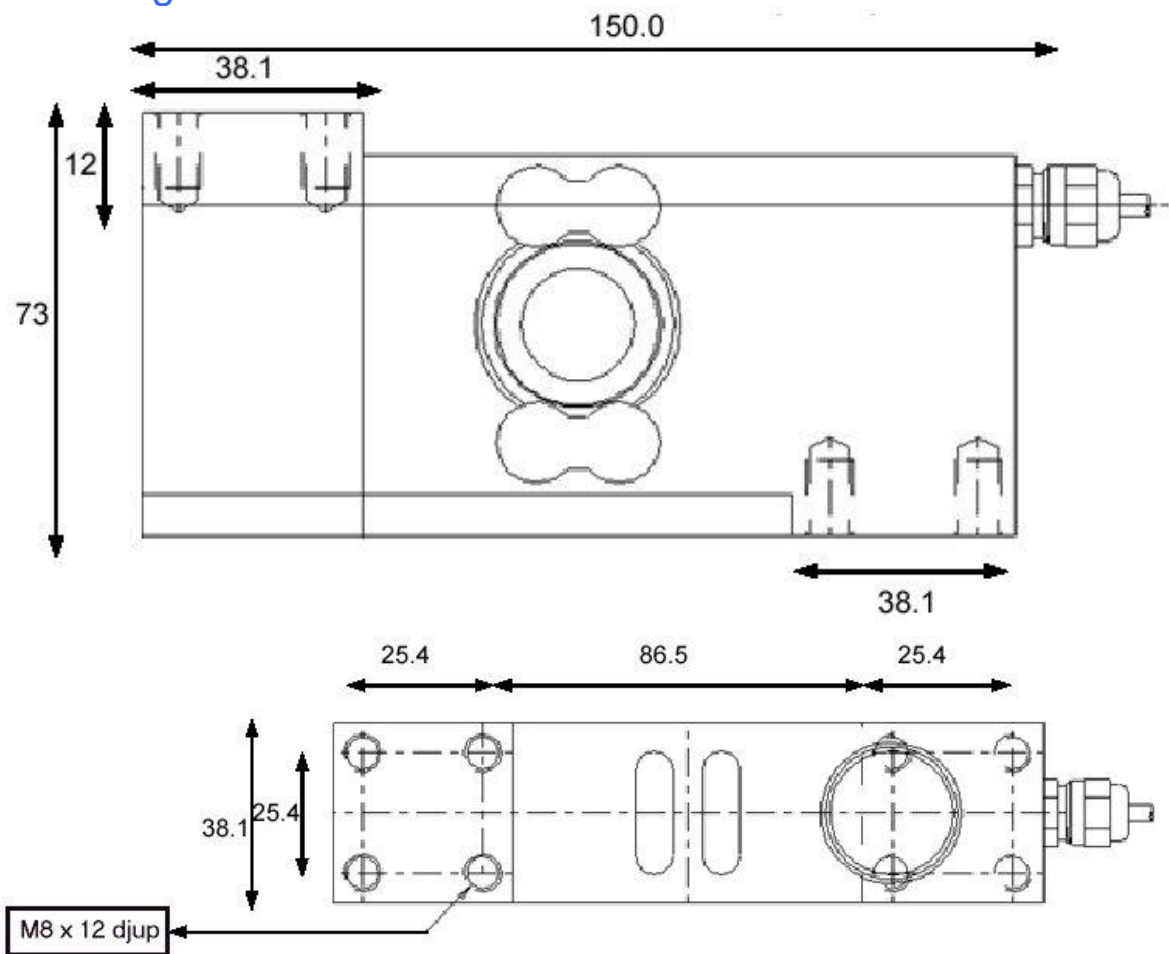

## Inkoppling

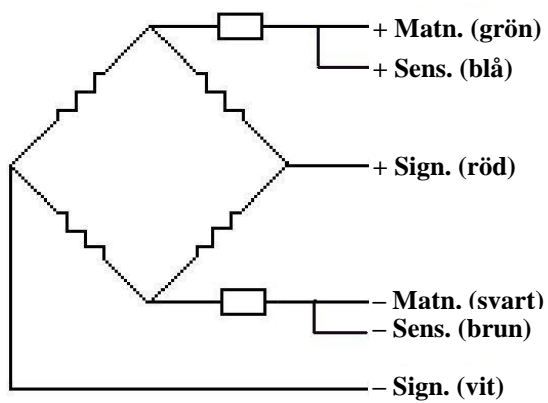

**SVENSKA VÅG AB**

Sjöddevägen 5, 352 46 Växjö , Telefon 0470-72 40 60, Telefax 0470-478 44